

971 43 10 19

www.garau.es

SOLUCIONES

# RECOGIDA DE RESIDUOS



CATÁLOGO 2026



**Trust**

**GARAU**

# Contenedores 120L / 240L

**Descripción:** Contenedor 120L / 240L

**Capacidad:** 120L/ 240L

**Carga nominal:** 48Kg/ 96Kg

**Peso neto:** 10,40Kg/ 14,20Kg

**Color:** ● ● ● ● ● ● ● ●

**Material:** PE-HD

	1-6UDS	+7UDS
<b>120L</b>	58,152€	49,600€
<b>240L</b>	88,162€	75,197€
<b>Pedal-120L</b>	37,25€	31,77€
<b>Pedal-240L</b>	45,74€	39,17€

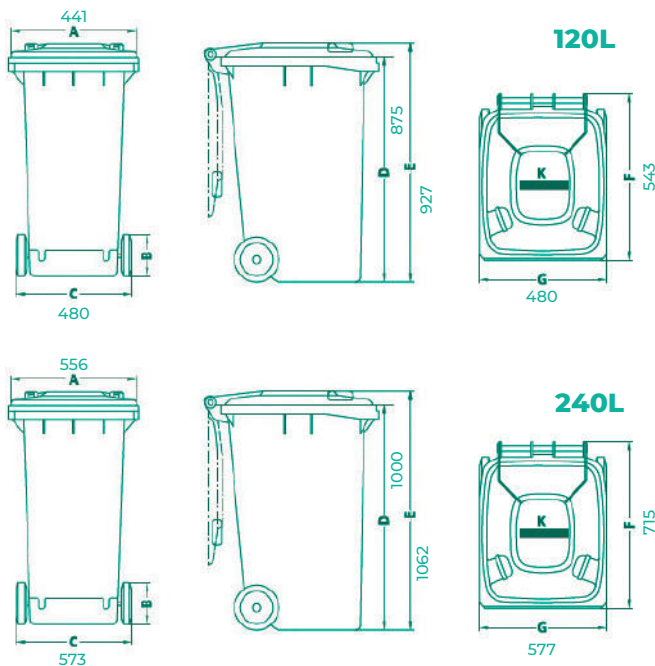

- Los contenedores grandes de basuras WEBER se fabrican según la normativa DIN 30700/EN.
- Resistentes a los rayos U.V., al frío, al calor y a los reactivos químicos.
- Rueda de marcha suave, con bandajes de goma maciza.
- Eje de la rueda fabricado de acero macizo, galvanizado.
- Posibilidad de realizar impresiones, termoimpresiones y serigrafías.



**120L:** 75990035  
**240L:** 75990354



**120L:** 75990041  
**240L:** 75990355



**120L:** 75990171  
**240L:** 75990177



**120L:** 75990059  
**240L:** 75990243



**120L:** 75990060  
**240L:** 75990017

## Pedal de acero zincado



**120L:** 75990042  
**240L:** 75990063

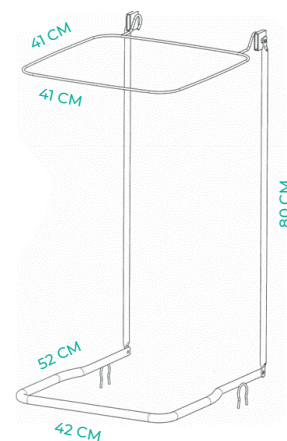

# Contenedores Tapa Plana 800L / 1100L

**Descripción:** Contenedor 800L / 1100L

**Capacidad:** 800L/ 1100L

**Carga nominal:** 310Kg/ 440Kg

**Peso neto:** 47Kg/ 52Kg

**Color:** ● ● ● ● ● ●

**Material:** PE-HD

1-6 UDS +7UDS

<b>800L</b>	321,150€	273,922€
<b>1100L</b>	402,450€	343,266€

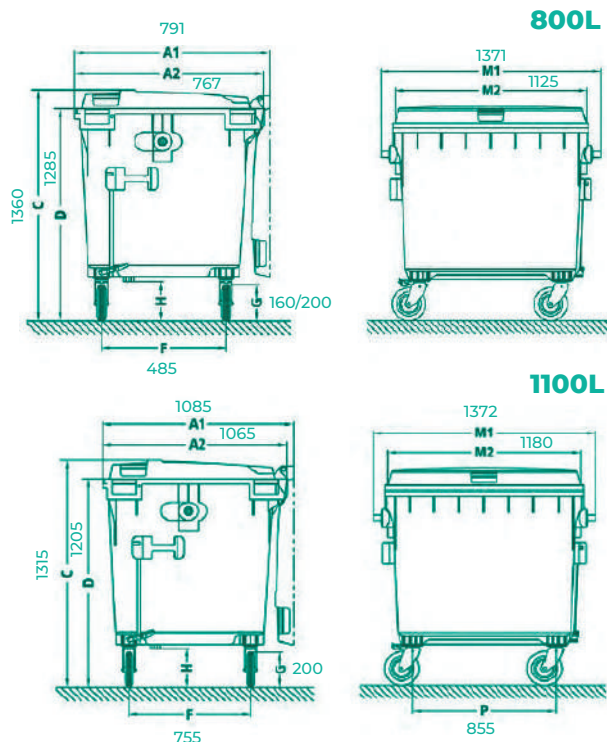

- Los contenedores grandes de basuras WEBER se fabrican según la normativa DIN 30700/EN 840.
- Resistentes a los rayos U.V., al frío, al calor y a los reactivos químicos.
- Ruedas orientables de marcha suave, con bandejas de goma maciza, idóneas para cargas pesadas, con Ø 200mm.
- Todas las partes metálicas están galvanizadas, con lo que son resistentes a la corrosión.
- Posibilidad de realizar serigrafías.



**800L:** 75990090  
**1100L:** 75990056



**800L:** 75990058  
**1100L:** 75990403



**800L:** 1923  
**1100L:** 75990057



**800L:** 75990140  
**1100L:** 75990055



**800L:** 75990155  
**1100L:** 75990149

Tecnología  
Innovación  
Calidad



## THOR CONTENEDORES ROLLOUT CON RUEDAS

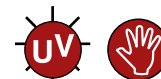

### CARACTERÍSTICAS DEL PRODUCTO:

1. Adecuado para diversos entornos comerciales.
2. las ruedas resistentes de 20cm permiten una fácil movilidad, incluso sobre escalones o bordillos.
3. Tapa con bisagra ajustada a presión, con autocierre basculante y bloqueo.
4. Mango ergonómico, control más flexible.
5. Superficie lisa para una fácil limpieza.
6. Las llantas reforzadas añaden resistencia y durabilidad.
7. 1047/1048 está rotomoldeado, diseñado para aguantar un gran volumen de residuos. Su estructura de una pieza ofrece una extraordinaria fuerza y durabilidad.
8. maniobrabilidad. El diseño de ruedas integradas evita daños con paredes y puertas.



1041



1043

Model	Description	Dimensiones	Capacity	Color	Pack
1045	THOR® Contenedores Rollout con ruedas	52.0 × 66.3 × 94.0cm	120L		1
1046	THOR® Contenedores Rollout con ruedas	62.1 × 72.8 × 100.5cm	190L		1
1047	THOR® Contenedores Rollout con ruedas	64.5 × 76.0 × 115.0cm	240L		1
1048	THOR® Contenedores Rollout con ruedas	72.7 × 94.9 × 117.0cm	360L		1

## SVELTE PLATAFORMAS MÓVILES (para sistema de contenedores Svelte)



requiere montaje

### Características del producto:

1. La estructura de espuma robusta no se oxida, abolla, desportilla o pela.
2. Ruedas de 7,5cm que no marcan.
3. Fácil movilidad y maniobra para las cargas pesadas.
4. La bases de múltiples compartimentos pueden mover fácilmente contenedores múltiples y facilitar la clasificación de los desechos.



1213/1815



1814



### Plataformas móviles

Modelo	Descripción	Dimensiones	Color	Pack
1814	Svelte Plataforma móvil, para 1211/1213	51.6 x 29.0 x 26.0 cm		2
1815	Svelte Plataforma móvil doble compartimento para 1211/1213	58.2 x 51.7 x 24.0 cm		1
1816	Svelte Plataforma móvil triple compartimento para 1211/1213	87.3 x 51.7 x 24.0 cm	●	1
1817	Svelte Plataforma móvil cuádruple compartimento para 1211/1213	116.4 x 51.7 x 24.0 cm	●	1



## Contenedores Svelte Dispositivo de clasificación de residuos

Características del producto:

1. Soluciones integrales de reciclaje.
2. El contenedor de reciclaje fijo, sirve como centro de reciclaje para múltiples espacios de trabajo.
3. Hay disponibles tapas con diferentes estructuras y colores para clasificar fácilmente los residuos.
4. Las etiquetas de categorías de residuos están disponibles para clasificar fácilmente los residuos.
5. Múltiples combinaciones, ofrecen una gestión de clasificación de residuos más eficaz.



1271

Model	Description	Dimensions	Capacity	Color	Pack
1271	Contenedor cuarado	39.4 x 39.4 x 78.5cm	87L	●	4
TAPAS					
1720	Top for 1271	40.2 x 40.2 x 12.8cm	N/A	●	4
1721	Paper Recycling Top for 1720	31.8 x 32.5 x 2.1cm	N/A	●●●●●	4
1722	Bottle and Can Recycling Top for 1720	31.8 x 32.5 x 2.1cm	N/A	●●●●●●●●	4
1723	Paper/Bottle Recycling Top for 1720	31.8 x 32.5 x 2.1cm	N/A	●●●●●●●●	4
1724	Large Waste Recycling Top for 1720	31.8 x 32.5 x 2.1cm	N/A	●●●●●●●●	4
1725	Enclosed Lid for 1720	31.8 x 34.3 x 2.1cm	N/A	●●●●●	4
SÍMBOLOS DE CLASIFICACIÓN DE RESIDUOS					
1846	Kit de etiquetas para 1720	28.4 x 7.0cm	N/A	N/A	1
1843	Kit de etiquetas para 1271	16.8 x 29.7cm	N/A	N/A	1



2 CUERPOS



3 CUERPOS



4 CUERPOS



1846

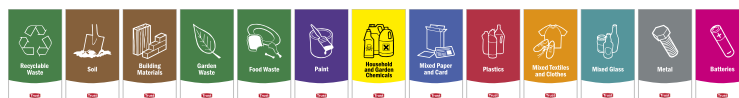

1843



## CONTENEDOR BASCULANTE DE ESPUMA ESTRUCTURAL

### CARACTERÍSTICAS DEL PRODUCTO:

1. La construcción moldeada aumenta la fuerza, transporta cargas pesadas con facilidad.
2. Fácil acceso a las puertas y ascensores estándar.
3. Ruedas antihuella, reducen la limpieza posterior.
4. Fácil de operar con solo una persona.
5. Fácil de limpiar, libre de mantenimiento.
6. Tapa opcional con forma de cúpula.



MANIPULACIÓN DE MATERIALES

Model	Description	Dimensions	Capacity	Load	Color	Pack
4611	Contenedores basculantes, función utilitaria	145.7 × 68.3 × 86.1cm	0.4m <sup>3</sup>	200kg	NEGRO	1
4612	Contenedores basculantes, función estándar	145.7 × 68.3 × 86.1cm	0.4m <sup>3</sup>	380kg	NEGRO	1
4613	Contenedores basculantes, función utilitaria	163.8 × 76.8 × 96.5cm	0.6m <sup>3</sup>	270kg	NEGRO	1
4614	Contenedores basculantes, función estándar	163.8 × 76.8 × 96.5cm	0.6m <sup>3</sup>	450kg	NEGRO	1

## Svelte Contenedores step-on de acero inoxidable

Características del producto:

1. La forma del rectángulo delgado es eficiente en el espacio y se adapta a espacios reducidos.
2. Hecho de material ignífugo extremadamente duradero.
3. Diseño de fondo único protege los pisos.
4. Pedal silencioso y resistente apto para uso sanitario, cocinas, manos libres.
5. La tapa silenciosa incorporada previene el ruido de manera efectiva.
6. Para uso en interiores.



La tapa silenciosa incorporada previene el ruido de manera efectiva.



1314



1315



1316



1317

Model	Description	Dimensions	Capacity	Color	Pack
1314	Svelte <sup>®</sup> Stainless Steel Step-on Container	34.0 x 32.0 x 60.8 cm	30 L	SSS Acero inox. satinado	1
1315	Svelte <sup>®</sup> Stainless Steel Step-on Container	42.6 x 37.2 x 63.5 cm	50 L	SSS Acero inox. satinado	1
1316	Svelte <sup>®</sup> Stainless Steel Step-on Container	38.0 x 35.0 x 66.0 cm	40 L	SSS Acero inox. satinado	1
1317	Svelte <sup>®</sup> Stainless Steel Step-on Container	51.5 x 25.0 x 64.0 cm	45 L	SSS Acero inox. satinado	1

## RISTON CONTENEDORES EXTERIORES

Características del producto:

1. Ideal para el uso en la entrada de edificios, zonas exteriores, piscinas, vestíbulos, centros comerciales.

2. Diseño atractivo con puerta lateral para facilitar la limpieza.

3. construcción moldeada duradera con superficies lisas, fácil de limpiar.

4. La parte superior hace que el lanzamiento de basura sea más fácil, y el obturador Automáticamente se cierra sistemáticamente justo después de la apertura, lo que puede controlar eficazmente el olor y prevenir mosquitos y moscas.

5. Fijo para mejorar la estabilidad y la seguridad para el uso al aire libre.

6. Se puede fijar al suelo con tornillos.

7. Se puede colocar una bandeja de 38 x 51 cm en la parte superior de 2103.

8. Revestimiento rígido opcional para prolongar la vida útil.



Se puede colocar una bandeja de 38 x 51 cm en la parte superior de 2103.

Model	Description	Dimensions	Capacity	Color	Pack
2101	RISTON® Contenedor exterior	62.9 × 64.0 × 107.0cm	190L	GRN, BEIG, BLA	1
2102	RISTON® Contenedor exterior , cenicero	62.9 × 64.0 × 107.0cm	190L	GRN, BEIG, BLA	1
2103	RISTON® Contenedor exterior, bandeja	62.9 × 64.0 × 107.0cm	190L	BEIG, BLA	1
2106	RISTON® ontenedor exterior	54.4 × 51.6 × 104.0cm	132L	GRN, BEIG, BLA	1
2107	RISTON® Contenedor exterior, cenicero	54.4 × 51.6 × 104.0cm	132L	GRN, BEIG, BLA	1
1281	Revestimiento rígido, para 2106/2107	36.6 × 36.6 × 71.0cm	75L	GRAY	4
1282	Revestimiento rígido, para 2101/2102/2103	49.5 × 49.5 × 70.2cm	132L	GRAY	4

## BEUCAN PAPELERAS EXTERIORES

Características del producto:

1. Diseñada para estadios, parques, centros comerciales y otras áreas de mucho tráfico.
2. Construcción moldeada duradera con superficies lisas, fácil de limpiar.
3. Tapa con bisagras fijada permanentemente para un fácil vaciado.
4. Los retenedores de metal, mantienen el revestimiento de la papelerera en su sitio, evitando hacer nudos en las bolsas.
5. Base estable para aumentar la estabilidad
6. 2111 con puertas móviles de doble cara, con control efectivo de olor, rebosamiento y evitando la entrada de moscas y mosquitos
7. 2112 apertura por los cuatro lados, adecuada para lugares de mucho tráfico.
8. Contenedores internos duros opcionales, adecuados para almacenar objetos afilados.



2111



2112



Tapa con bisagras fijada permanentemente para un fácil vaciado.

2111

Model	Description	Dimensions	Capacity	Color	Pack
2111	BEUCAN® Papelera exterior con puertas móviles de doble cara	63.2 × 63.2 × 105.4cm	170L	BEIG, BLA	1
2112	BEUCAN® Papelera exterior con aperturas en los cuatro lados	63.2 × 63.2 × 105.4cm	170L	BEIG, BLA	1
2113	BEUCAN® Papelera exterior con solapas moviles de doble cara	54.6 × 54.6 × 104.0cm	132L	BEIG, BLA, BRN	1
1282	Revestimiento rígido, para 2111/2112	49.5 × 49.5 × 70.2cm	132L	GRAY	4
1284	Revestimiento rígido, para 2113	41.2 × 41.2 × 72.4cm	90L	GRAY	4

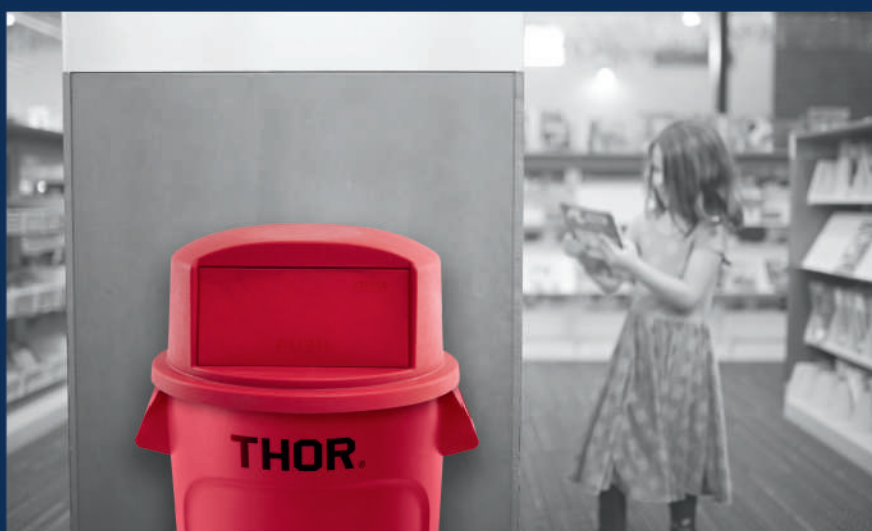

## Contenedores Redondos Fabricados en LLDPE

	1-5 UDS	6-10 UDS	11-+ UDS		TAPAS
<b>1011 THOR Round Container 38L</b>	39,467€	23,154€	14,561 €	<b>1611</b>	7,310€
<b>1010 THOR Round Container 60L</b>	57,679€	42,298€	25,128€	<b>1610</b>	8,30€
<b>1012 THOR Round Container 75L</b>	65,96€	43,01€	25,945€	<b>1612</b>	9,66€
<b>1013 THOR Round Container 121L</b>	84,95€	62,297€	36,498€	<b>1613</b>	11,24€
<b>1014 THOR Round Container 166L</b>	141,75€	103,95€	59,909€	<b>1614</b>	16,8€
<b>1015 THOR Round Container 208L</b>	216,127€	126,795€	74,396€	<b>1615</b>	24,08€



Gremio Jaboneros,4-A  
Polígono son Castelló  
Palma de Mallorca

Tel: 971 431 019  
garau@garau.es  
www.garau.es